

# Fragebogen für Seilscheibenfutter

Hersteller der Bahn bzw. der Scheibe: .....

## Scheibenfutterung für

- Antriebsscheibe
- Umlenkscheibe
- Ablenkscheibe
- Führungsscheibe
- Spannseilscheibe

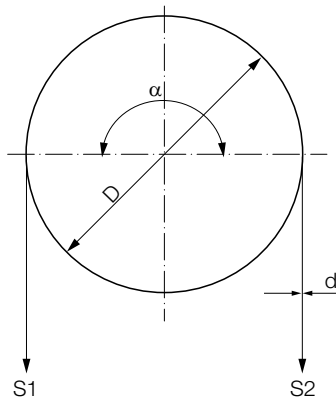
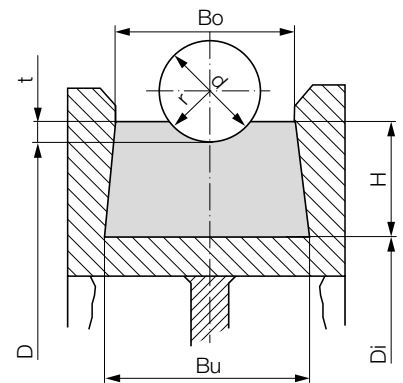
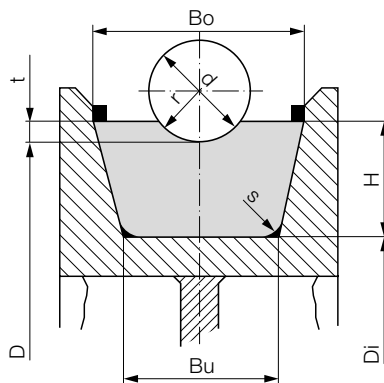
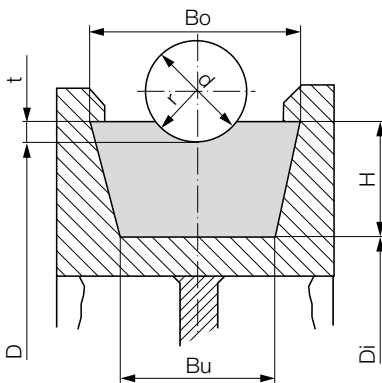

Breite oben  $B_o$  .....mm  
 Breite unten  $B_u$  .....mm  
 Profilhöhe  $H$  .....mm  
 Rille mit Radius  $r$  .....mm  
 Rillentiefe  $t$  .....mm  
 Radius am Profil  $s$  .....mm  
 Laufkreisdurchmesser  $D$  .....mm

Scheibennutdurchmesser  $D_i$  .....mm  
 Seildurchmesser  $d$  .....mm  
 Umschlingungswinkel  $\alpha$  ..... °  
 Seilspannung  $S_1$  ..... kN  
 Seilspannung  $S_2$  ..... kN  
 Geschwindigkeit  $v$  ..... m/sec  
**(alle Maße in eingebautem Zustand)**

## Art der Anlage

- Schlepplift
- fixgeklemmte Bahn

- kuppelbare Bahn
- Pendelbahn

- Standseilbahn
- Materialeilbahn

## Futterung soll

- elektrisch leitfähig
- elektrisch isolierend sein

Auftraggeber \_\_\_\_\_ Kundennummer \_\_\_\_\_

Telefonnummer \_\_\_\_\_ Datum/Unterschrift \_\_\_\_\_

**Impressum** Für Satz- und Druckfehler sowie Irrtümer übernehmen wir keine Haftung. Alle Rechte vorbehalten. Verwendung von Texten und Abbildungen bzw. Nachdruck – auch auszugsweise – nur mit unserer schriftlichen Genehmigung. Alle Lieferungen erfolgen aufgrund unserer Verkaufs- und Lieferbedingungen (AGB). © Haberkorn GmbH – Wolfurt 2016.

## Ihr Haberkorn Ansprechpartner:

**Thomas Samsinger**  
 T +43 1/74 074-1301  
 thomas.samsinger@haberkorn.com

**HABERKORN**  
 EINFACH BESSER